

PERFIL ALINHAMENTO RUA SOUZA

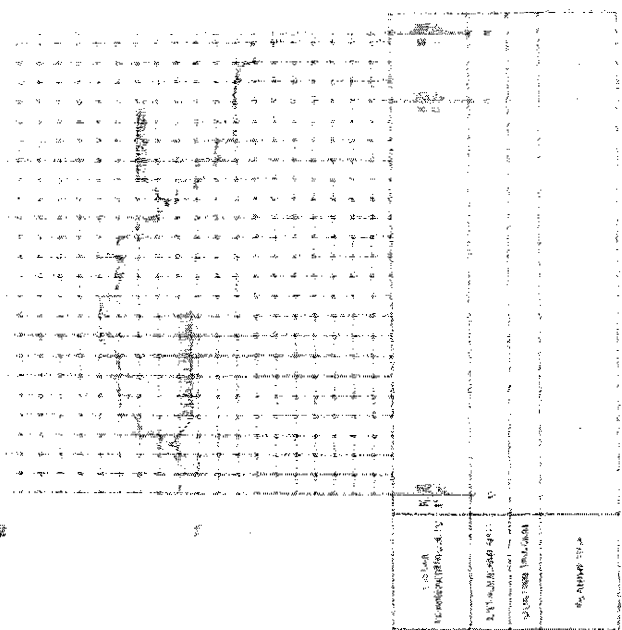

PREFEITURA MUNICIPAL DE GUARUNA
APROVO
 JOÃO FRANCISCO LIMA
 Mag. Responsável: CREA 6 089/0



PROASA
 Engenharia, Projetos e Assessoria
 Rua Barbosa de Faria, 1141 Avenida Foz de Iguazu - CE

CLIENTE PREFEITURA MUNICIPAL DE GUAULIBA - CE	DATA MARÇO/2019
PERFIL BLOCO 02	ESCALA: 1:500 FRANZINI 1.2019
DISTRITO: ÁGUA VERDE	PROJETO: 529 LIGAMENTO

PERFIL ALINHAMENTO RUA SOUZA

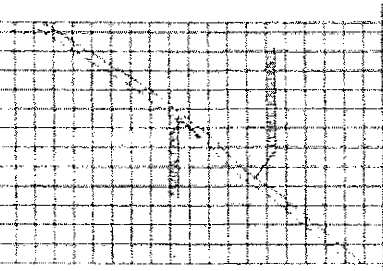

PERFIL ALINHAMENTO RUA PEDRO MARTINS

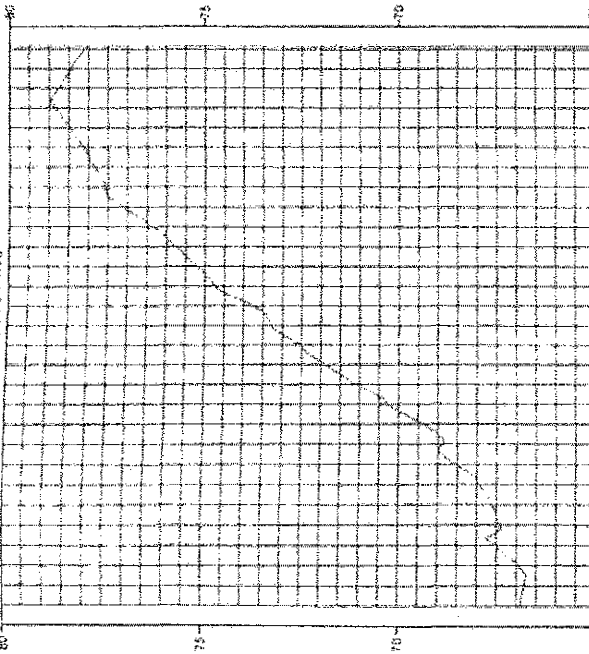

COTAS TRANSVERSALMENTE	ESTAGOS ANEXO	QUILÔMETRAGEM	PLANIMETRIA
	0		
INSTRUMENTO: 147/2019			
TANQUE: 130/2017			

PÉRFIL ALINHAMENTO - RUA NOVA

ÁREA DA INTERVENÇÃO

75 70 65

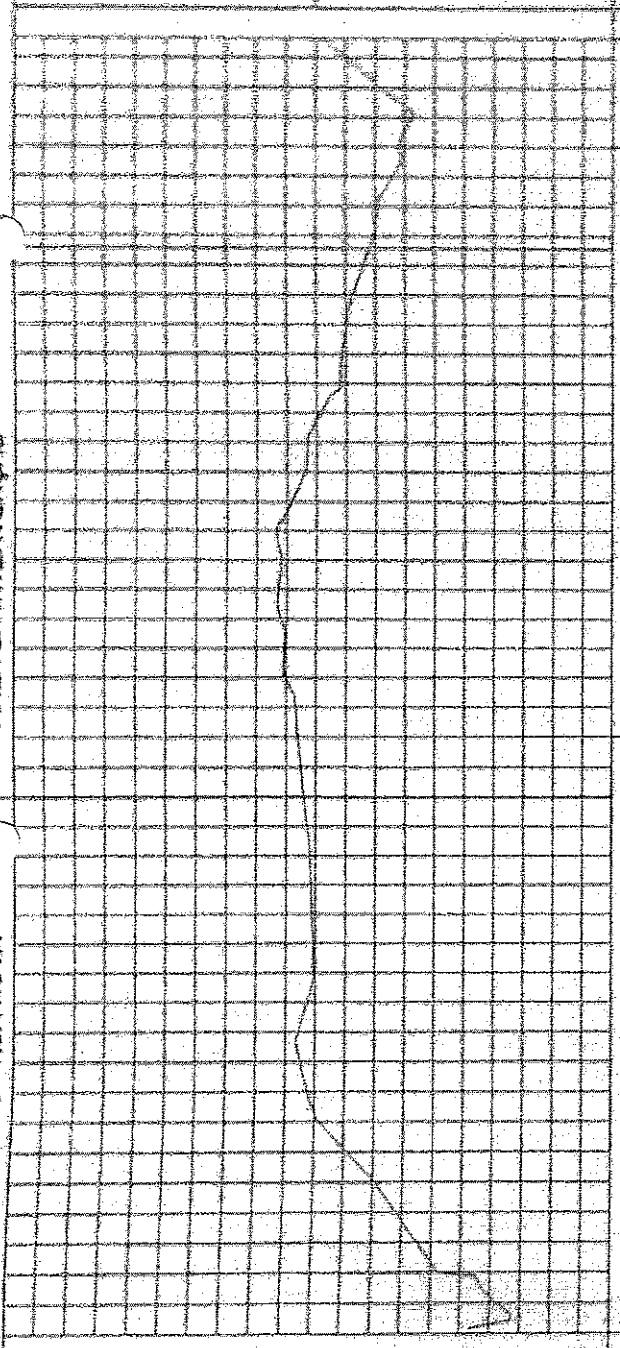

COTAS
TERRENO/PROJETO

70,31
70,33

70,31
70,33

ESTACQUEAMENTO

0 5 10

0 5 10

QUILOMETRAGEM

0 5 10

PLANIMETRIA

REVISÃO
Aprova
PROJ. TECNICO/PROJ. CIVIL
PROJ. TECNICO/PROJ. CIVIL

PROASA

CLIENTE
PREFEITURA MUNICIPAL
DE GUARUJÁ - SP

DATA
ESCALA

PÉRFIL BLOCO: 03
DISTRITO:
ÁGUA VERDE

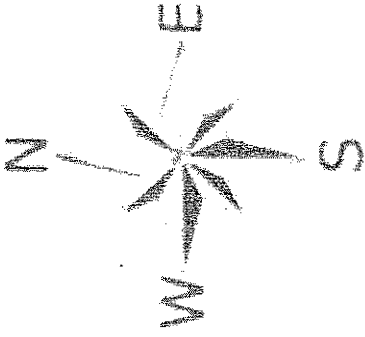

PREFEITURA MUNICIPAL DE GUANANDA
APROVO
JOÃO FRADEIRO V. LIMA
Cep. Responsável: CREA 10114-4

PROASA



Programa de Assistência Técnica e Extensão Rural
Rua Barão de Fátima, 1541 - Jardim I - Guananda - PE

CLIENTE
PREFEITURA MUNICIPAL
DE GUANANDA - PE

DATA MARÇO / 2016

LOC. RUAS BLOCO 01

SEM LICITAÇÃO
PRONOME Nº 024

DISTRITO
ÁGUA VERDE

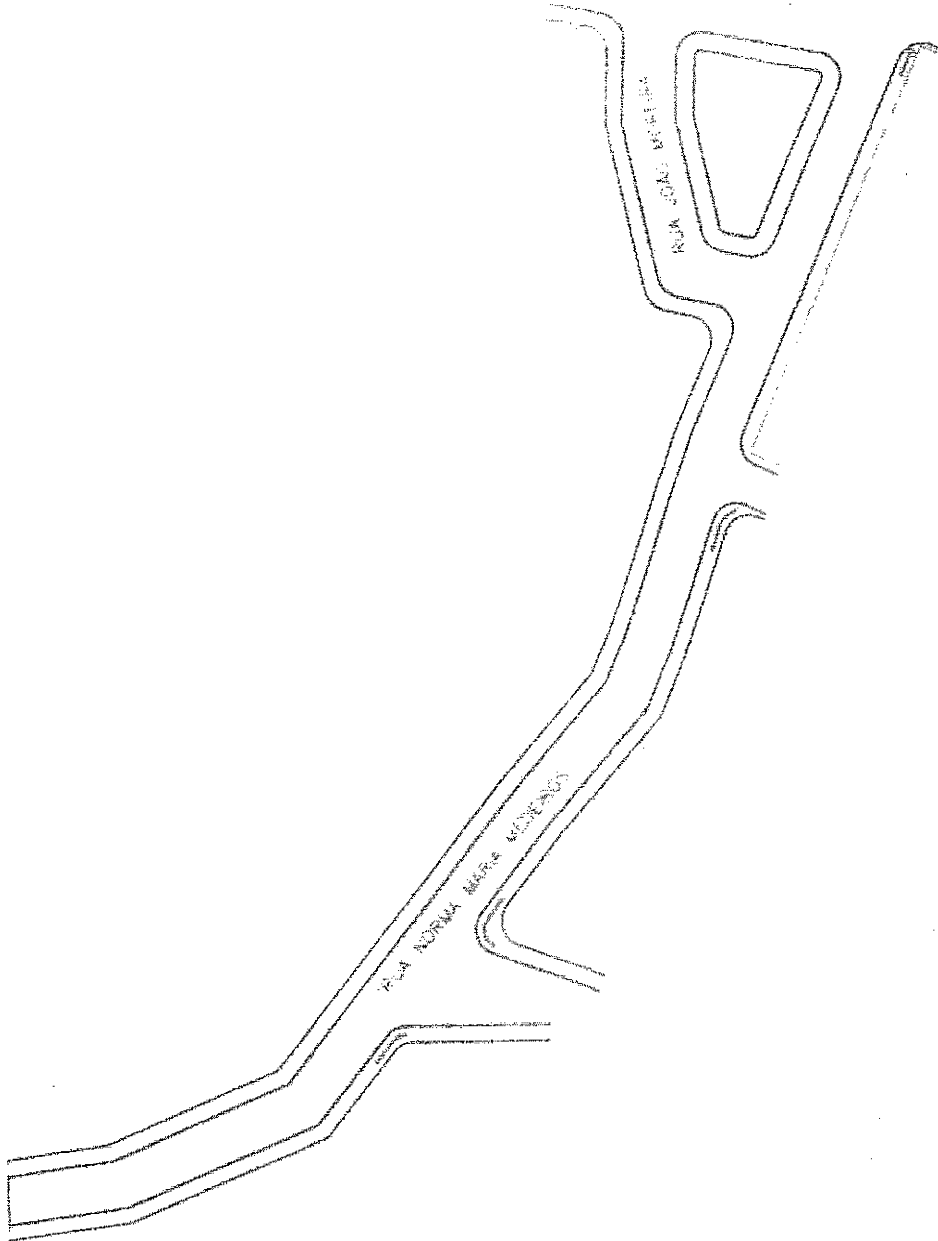
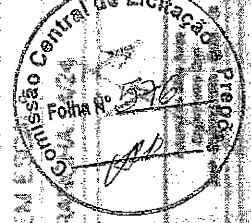

LOCAÇÃO DAS RUAS BLOCO 01

SE M ESCALA

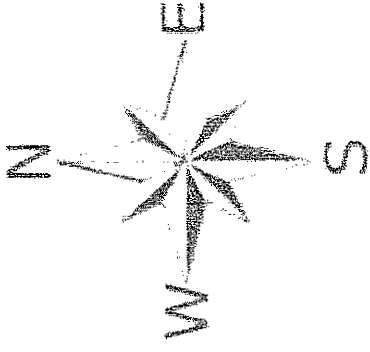

PREFEITURA MUNICIPAL DE GUANDBA
APROVO
JOÃO FRANCISCO R. LIMA
Eng. Responder. PREA 8885-D

PROASA
Projutora, Técnica e Arquitetura
Rua Baboosa de Freitas, 1741, Aldeota, Fortaleza - CE



CLIENTE PREFEITURA MUNICIPAL DE GUANDBA - CE	DATA MARÇO / 2019
LOC. RUAS BLOCO 02	SEM ESCALA Missão Central FRANCISCO LIMA
DISTRITO ÁGUA VERDE	

RUA PEDRO MARTINS - TRECHO 01

RUA PEDRO MARTINS - TRECHO 02

RUA PEDRO MARTINS - TRECHO 03

RUA 500 02

RUA 500 03

LOCAÇÃO DAS RUAS BLOCO 02
SEM ESCALA

PLACAS	QUANTIDADE	QUANTIDADE
COO	(mm)	(mm)
R-323	0,200 x 0,200	0,5

CONDIÇÕES DE EXECUÇÃO:
 LARGURA DA CALÇADA - 0,60m
 ORLA EXTERNA - 0,01m
 ORLA INTERNA - 0,02m
 LETRAS - BRANCO
 VERDES - VERDE

PLACAS	QUANTIDADE	QUANTIDADE
COO	(mm)	(mm)
R-323	0,200 x 0,200	0,5

PLACAS	QUANTIDADE	QUANTIDADE
COO	(mm)	(mm)
R-323	0,200 x 0,200	0,5

PREFEITURA MUNICIPAL DE GUALUBA
APROVO
 JOAO FRANCISCO LIMA
 Eng. Responsável - ORLA BRANCA

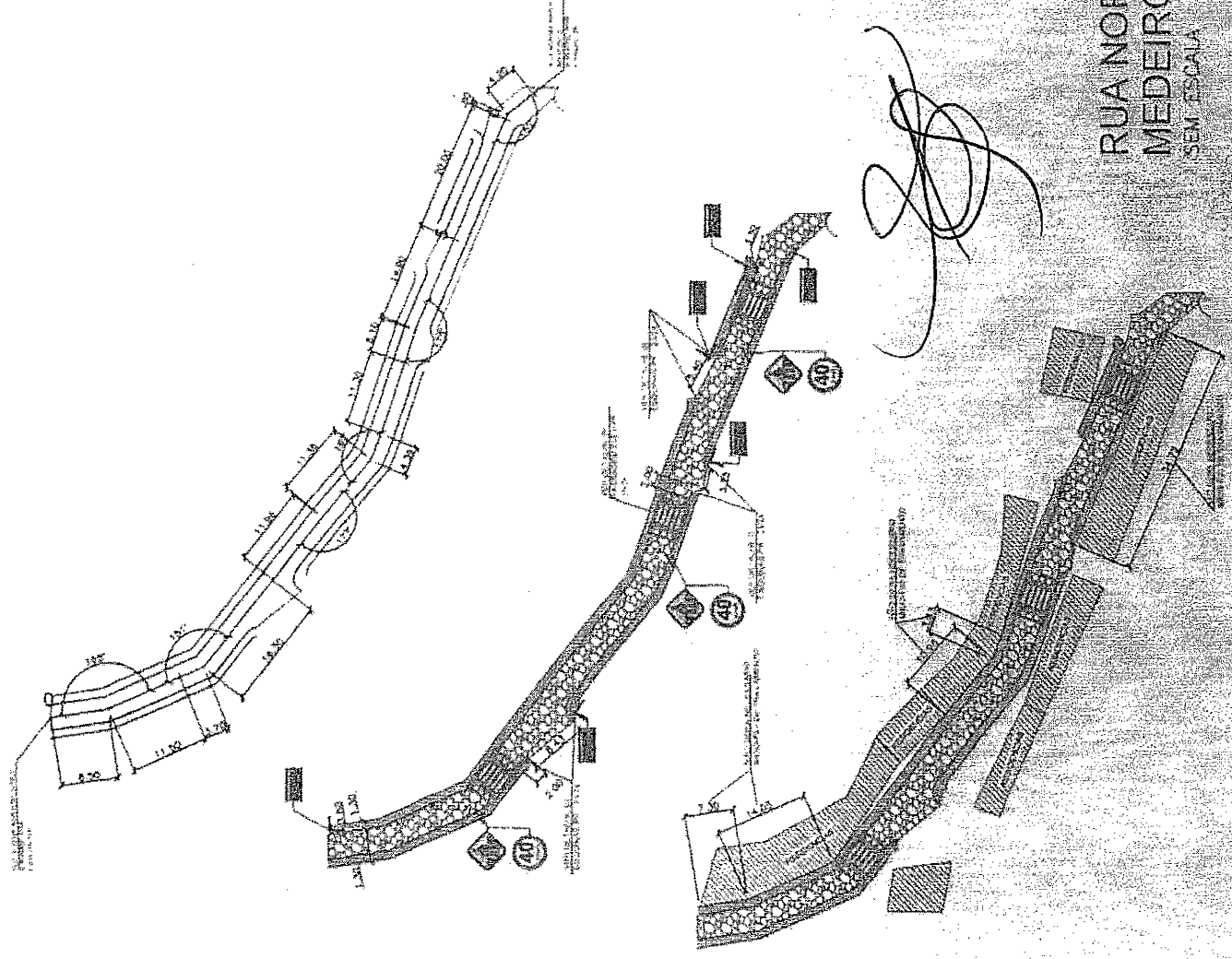
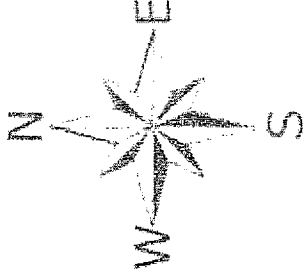

RUA NORMA MARIA
 MEDEIROS - 125,00 m
 SEM ESCALA

LEGENDA

- CONCRETO
- ASFALTO
- ALVENARIA
- GRANITO
- GRANITO COM AGREGADO
- GRANITO COM AGREGADO E AGREGADO
- GRANITO COM AGREGADO E AGREGADO E AGREGADO
- GRANITO COM AGREGADO E AGREGADO E AGREGADO E AGREGADO

PROASA

Engenharia, Projetos e Assessorias
 Rua Barbosa de Freitas, 1741, Acauete, Fortaleza - CE

CLIENTE:
 PREFEITURA MUNICIPAL
 DE GUALUBA - CE

PL. BX. RUA BLOCO 01
 DISTRITO
 ÁGUA VERDE

DATA: MARÇO/2019
 SEM ESCALA
 PRANCHETA: 17/19

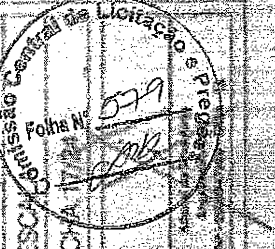

CORTE (ESQUEMÁTICO)

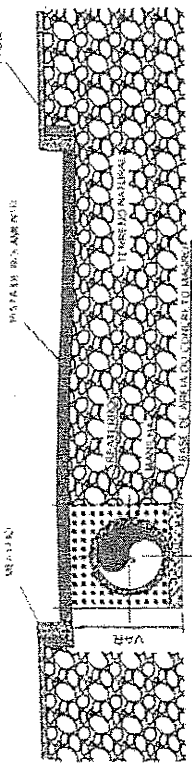

DETALHE - ASSENTAMENTO DA TUBULAÇÃO

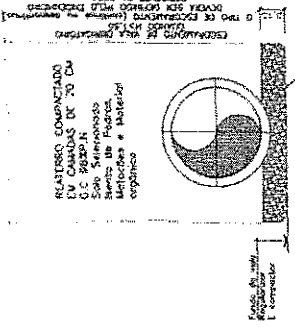

Seção Típica

ANTES DO REATERRO DA VALA DEVERÁ SER REALIZADO OS TESTES DE ESPANDEVEDADE DA REDE

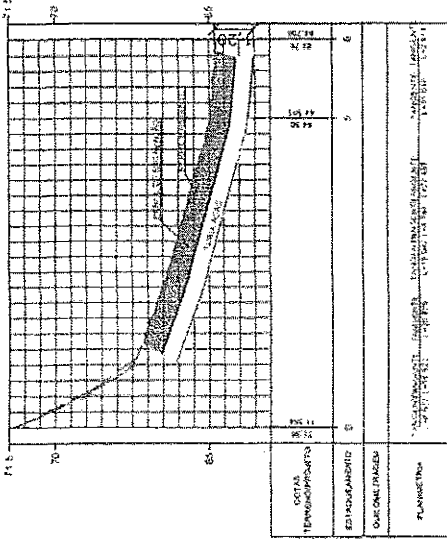

DETALHE - CARGA COM GRELHA DE FERRO

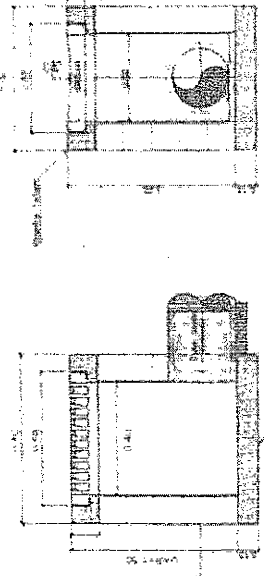
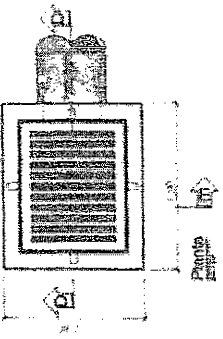

PREFEITURA MUNICIPAL DE GUAÍUBA
APROVQ

JOÃO FRANCISCO R LIMA
Eng. Responsável - CREA 8865-D

OBSERVAÇÕES
DISTÂNCIA ENTRE ESTACAS E DE 20 CM TRÁS;
VER DETALHES DAS PASSAGENS ELIVADAS;
VER DETALHES DE PISO PODOTATIL NAS ESCADARIAS

LEGENDA

- PAV. EM PIERRA TIGUA
- PISO - P/O
- LINDA DA TUBA
- PASSARELA ELIVADA
- PISO DA SUBESTR. DE REFORÇAMENTO
- PISO DE REFORÇAMENTO

PROASA

Engenharia, Perícia e Avaliações
Rua Barbosa de Freitas, 1741, Aldeota, Fortaleza - CE

CLIENTE:
PREFEITURA MUNICIPAL
DE GUAÍUBA - CE

DATA: MARÇO/2019



PL. BX RUA BLOCO 01

DISTRITO:
ÁGUA VERDE

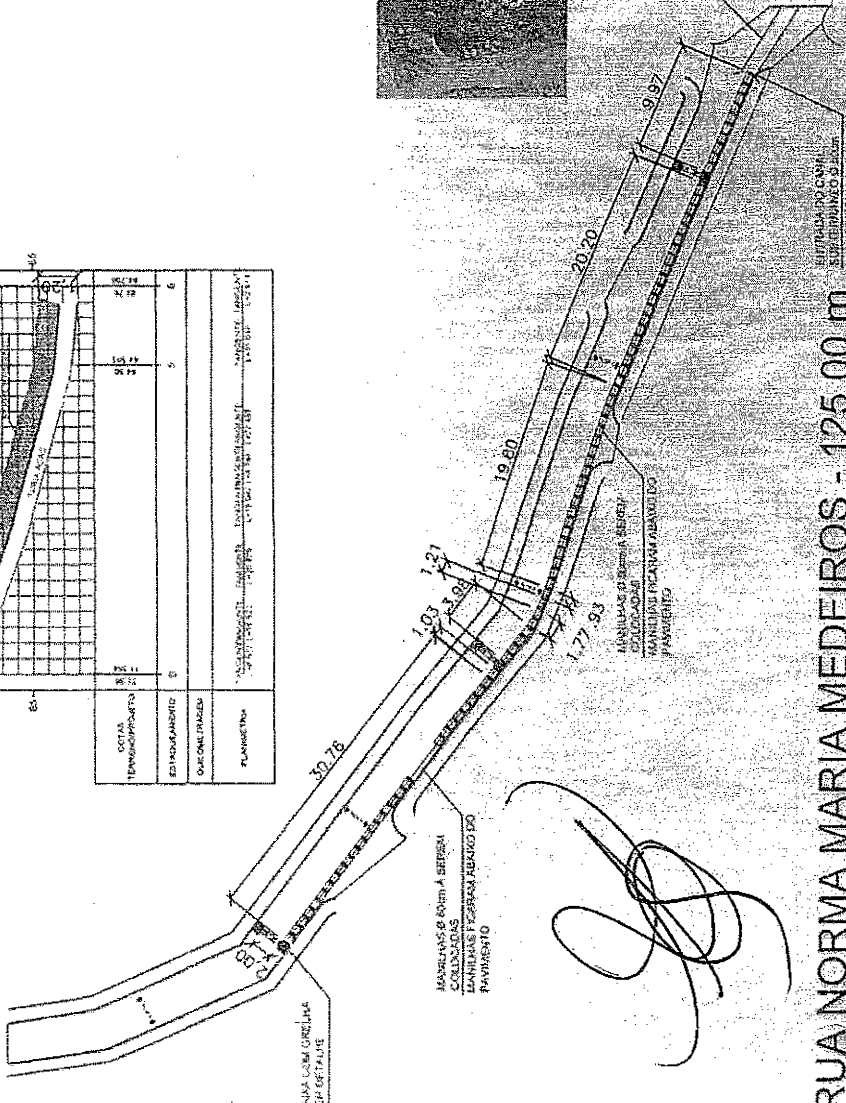

RUA NORMA MARIA MEDEIROS - 125,00 m
SEM ESCALA

PLACAS	COD.	DIMENSÕES (cm)	QUANTIDADE (un)
	R-32b	0,80 x 0,80	01

CARACTERÍSTICAS:
 LADO - 0,80m
 ORLA EXTERNA - 0,01m
 ORLA INTERNA - 0,02m
 CORES:
 FUNDO - AMARELO
 ORLA EXTERNA - AMARELO
 ORLA INTERNA - AMARELO
 LETRAS - PRETAS
 VERSO - PRETO

PLACAS	COD.	DIMENSÕES (cm)	QUANTIDADE (un)
	R-1	0,64 x 0,30	02

PLACAS	COD.	DIMENSÕES (cm)	QUANTIDADE (un)
	R-19	Ø = 0,80	01

CARACTERÍSTICAS:
 TARGA CIRCULAR - Ø=0,80m
 TARGA TRIANGULAR - 0,07m
 CORES:
 FUNDO - BRANCO
 TARGA - VERDE
 SÍMBOLO - PRETO
 LETRAS - PRETAS
 VERSO - PRETO

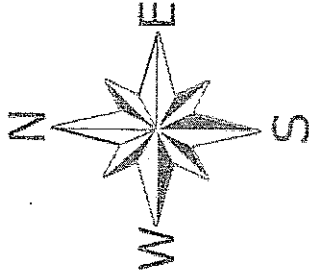

PREFEITURA MUNICIPAL DE GUAÍUBA

APROVO

JOÃO FRANCISCO R. LIMA
 Eng. Responsável - CREA 8955-D

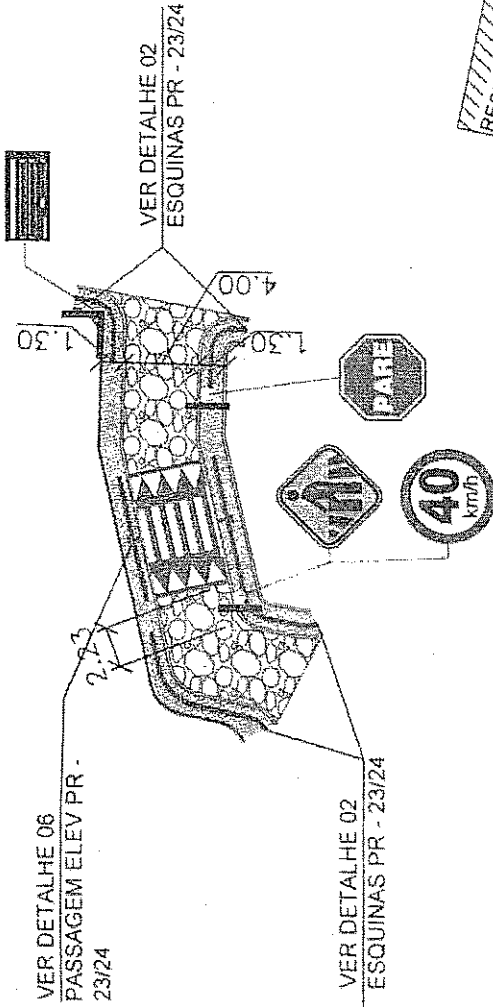
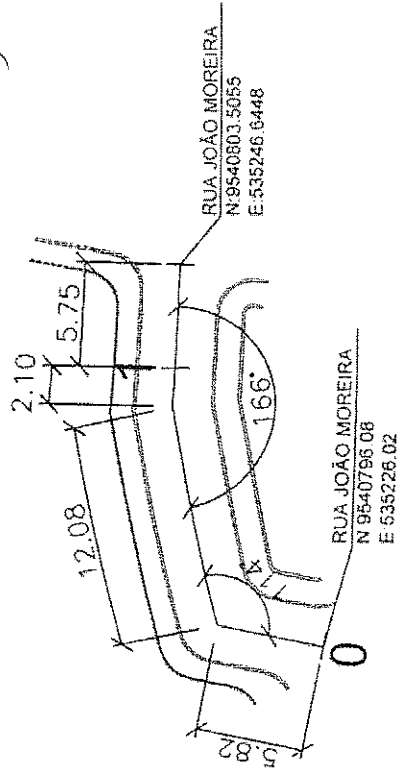

OBSERVAÇÕES:
 DISTANCIA ENTRE ESCALAS E DE 20 METROS
 VER DETALHE DAS PASSAGENS ELEVAIDAS
 VER DETALHE DE PISO PODOTATIL NAS ESQUINAS

LEGENDA:

	PARA PARE		40 km/h
	PARA PARE		40 km/h
	PARA PARE		40 km/h
	PARA PARE		40 km/h
	PARA PARE		40 km/h

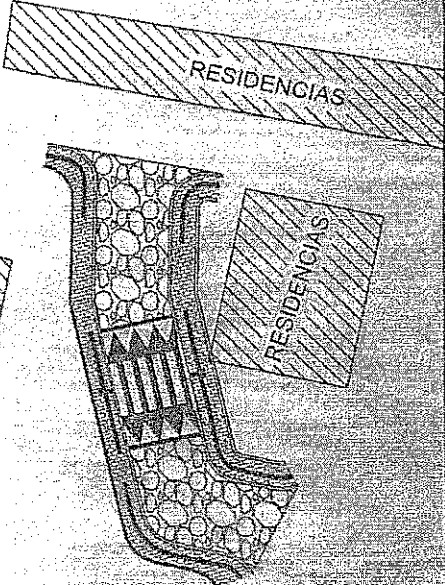

PROASA
 Engenharia, Perícia e Avaliações
 Rua Barbosa de Freitas, 1741, Aldeota, Fortaleza - CE

DATA: MARÇO/2019
 SEM ESCALA
 PRANCHA: 18/19

CLIENTE:
 PREFEITURA MUNICIPAL DE GUAÍUBA - CE

PL. BX. RUA BLOCO 01
 DISTRITO:
 ÁGUA VERDE

RFP - 00001/2019 - 00001/2019

[Handwritten signature]

RUA JOÃO MOREIRA - 25,75 m
 SEM ESCALA

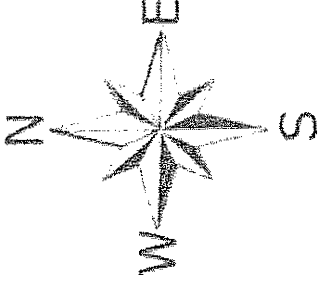

PLACAS	QUANTIDADE	UNID.	QUANTIDADE
	R-176	0,00	01

PLACAS	QUANTIDADE	UNID.	QUANTIDADE
	R-176	0,00	01

CARACTERÍSTICAS
 LARGO - 0,30m
 DE LA LATERAL - 0,01m
 DE LA INTERNA - 0,02m

COB.
 FUNDOS - ARMADO
 DE LA PAVIMENTO - PORTO
 DE LA PAVIMENTO - ARMADO
 LATERAL - PORTO
 INTERNA - PORTO

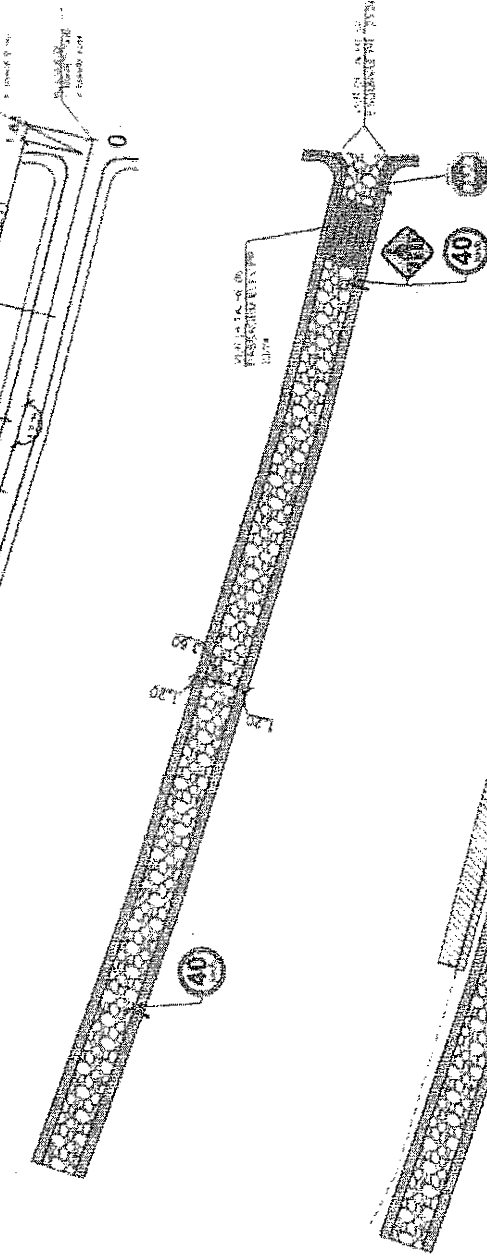
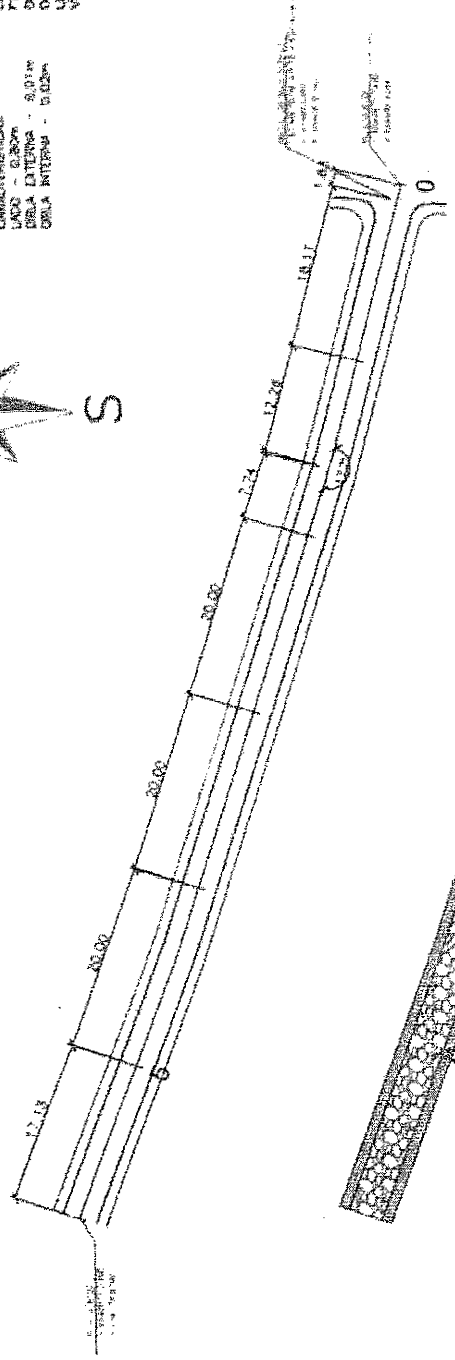

LEGENDA



PREFEITURA MUNICIPAL DE GUARUBA
APPROVO
 JOÃO FRANCISCO DE LIMA
 Eng. Responsável - CREA 20745

CONDIÇÕES DE EXECUÇÃO
 OBRAS DE INFRA-ESTRUTURA DE PAVIMENTO
 DE LA LATERAL E DE LA INTERNA
 DE LA LATERAL E DE LA INTERNA
 DE LA LATERAL E DE LA INTERNA

PROASA

Engenharia, Projetos e Consultoria
 Rua Barbauld de Faria, 1741 - Adutora, Fortaleza - CE

CLIENTE
 PREFEITURA MUNICIPAL
 DE GUARUBA - CE

PL. EX. RUA BLOCO 02
 DISTRITO
 ÁGUA VERDE

DATA MARCO 2014
 SEM ESCALA
 PRANCHETA 1/24
 Folha Nº 589
 Comissão Central de Licitação e Pregão
 Nº 001/2014

RUA S.D.O 03 - 115,30 m
 SEM ESCALA

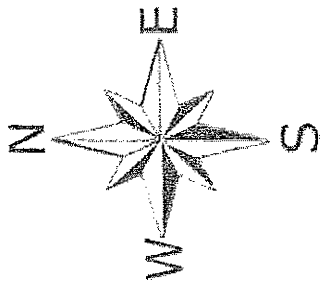



PLACAS (COD)	REFERENC. QUANTIDADE (un)
	R-32N 0,80 x 0,80 01

PLACAS	COD	REFERENC. QUANTIDADE (un)
	R-10E	0,80 x 0,80 01

CARACTERÍSTICAS:
 LARGO - 0,80m
 ORLA EXTERNA - 0,01m
 ORLA INTERNA - 0,01m

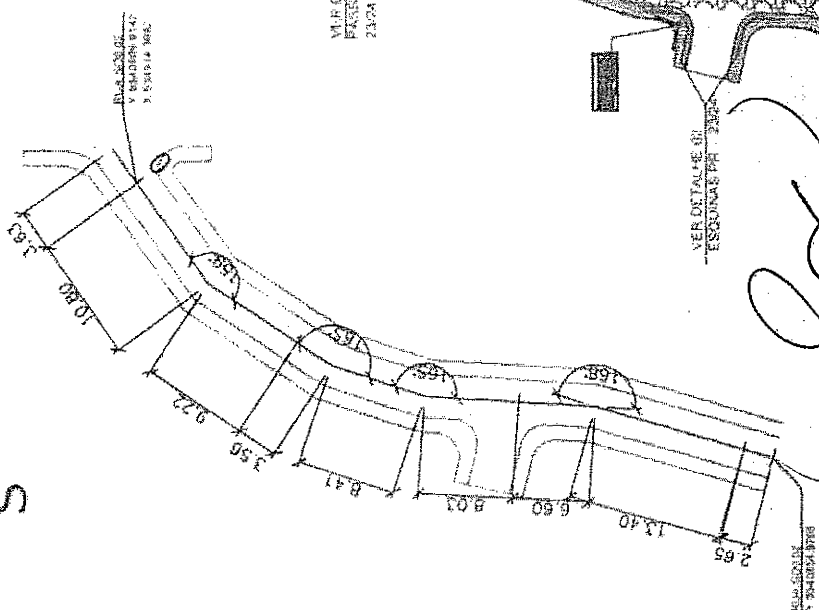
CUR:
 LUNDO - AMARELO
 ORLA EXTERNA - PRETO
 ORLA INTERNA - AMARELO
 LETRAS - PRETAS
 VERSO - PRETO



PLACAS	COD	REFERENC. QUANTIDADE (un)
	R-1	0,80 x 0,80 01
	R-10E	0,80 x 0,80 01

PREFEITURA MUNICIPAL DE GUAJUBA
APPROVADO
 PREFEITO MUNICIPAL: JOÃO FRANCISCO DE LIMA
 Eng. Responsável: HELENA OLIVEIRA

CUR:
 LUNDO - AMARELO
 ORLA EXTERNA - PRETO
 ORLA INTERNA - AMARELO
 LETRAS - PRETAS
 VERSO - PRETO

PREFEITURA MUNICIPAL DE GUAJUBA
APPROVADO
 PREFEITO MUNICIPAL: JOÃO FRANCISCO DE LIMA
 Eng. Responsável: HELENA OLIVEIRA

LIBRES BRUNO W. B.
 INSTALACAO E ENTRE FERROS E EN. DE. 2012
 VER. 19/04/2019
 VER. 19/04/2019
 VER. 19/04/2019

LEGENDA

-  PAVIMENTO
-  PAVIMENTO
-  PAVIMENTO
-  PAVIMENTO
-  PAVIMENTO
-  PAVIMENTO
-  PAVIMENTO
-  PAVIMENTO

PROASA
 Engenharia, Projetos e Análises
 Rua Barbosa da Fátima, 1741, Adelaide, Fortaleza - CE

CLIENTE:
 PREFEITURA MUNICIPAL
 DE GUAJUBA - CE

DATA: MARÇO/2019

SEM ESCALAS

PRM/CHAMADA Nº 08/2019

DATA: MARÇO/2019

DISTRITO:
 ÁGUA VERDE

PL. Bx. RUA BLOOD DE

RUA S.D.O 02 - 66,36 m
 SEM ESCALA

PLACAS	COD.	DIMENSÕES (cm)	QUANTIDADE (un)
	R-32b	0,80 x 0,80	02
	R-1	0,64 x 0,30	02

PLACAS	COD.	DIMENSÕES (cm)	QUANTIDADE (un)
	R-19	Ø = 0,80	01

COR:
 FUNDO - AMARELO
 ORLA EXTERNA - PRETO
 ORLA INTERNA - AMARELO
 LETRAS - PRETAS
 VERSO - PRETO

COR:
 FUNDO - BRANCO
 TUBA CIRCULAR - Ø=0,30m
 BARRA - VERMELHA
 TUBA QUADRADA - 10x10
 LETRAS - PRETAS
 VERSO - PRETO

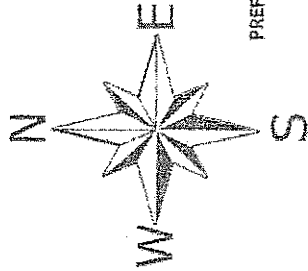

PREFEITURA MUNICIPAL DE GUAJUBA
APROVO
 JOÃO FRANCISCO R. LIMA
 Eng. Responsável - CREA 8965-D

PROASA
 Engenharia, Projetos e Avaliações
 Rua Barboza de Freitas, 1741, Aldeia, Fortaleza - CE

DATA: MARÇO/2019
 SEM ESCALA
 PRANCHETA 21/2019

CLIENTE:
 PREFEITURA MUNICIPAL DE GUAJUBA - CE

PL. BX. RUA BLOCO 02
 DISTRITO:
 ÁGUA VERDE

OBSERVAÇÕES:
 DISTANCIA ENTRE ESCAS E DE 20 METROS
 VER DETALHES DAS PASSAGENS E LEYRIAS
 VER DETALHES DE PISO PODIOTIL NAS ESCALAS

LEGENDA:

 TUBA CIRCULAR Ø=0,30m
 TUBA QUADRADA 10x10
 BARRA VERMELHA
 LETRAS PRETAS
 VERSO PRETO

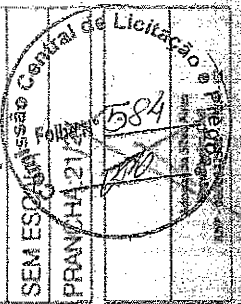

RUA PEDRO MARTINS
 TRECHO 01 E 02 - 140,92 m
 SEM ESCALA

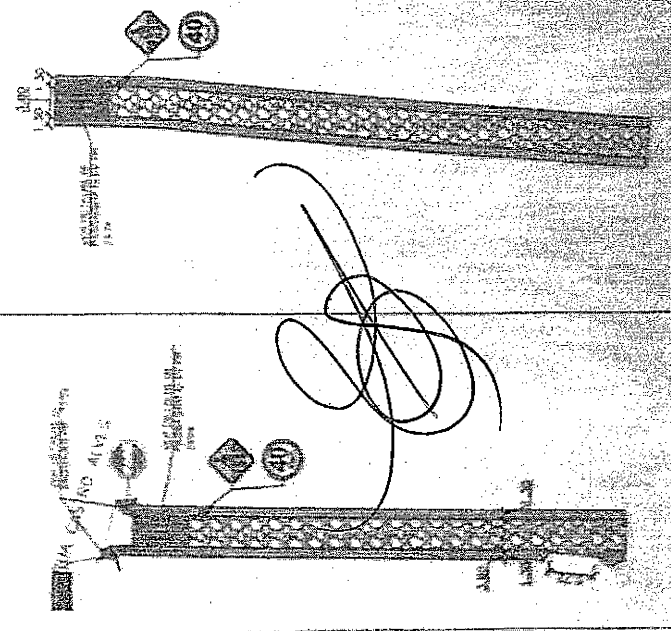
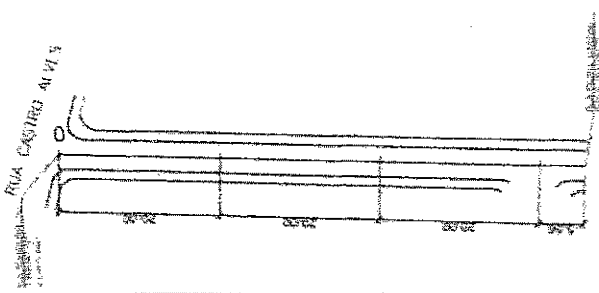
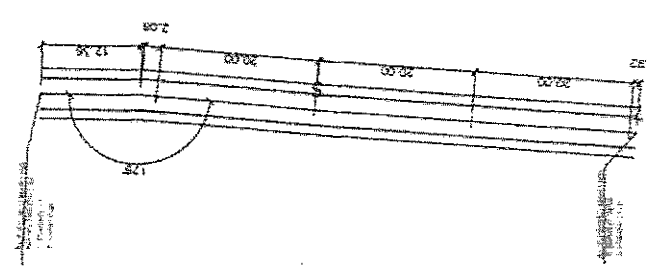

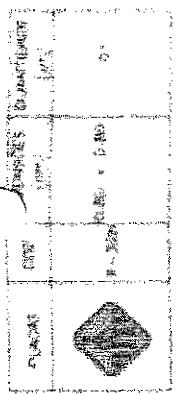
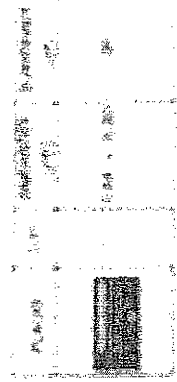

PLACAS	CODS	DIMENSÕES (cm)	QUANTIDADE (un)
	R-1	Ø = Ø 40	01
	R-19	R = Ø 40	00

LETRAS
 PAREDE - ALFABÉTICO
 CIMA INTERNA - PINTURA
 CIMA EXTERNA - ALFABÉTICO
 LETRAS - PINTURA
 CIMA - PINTURA

CARACTERÍSTICAS
 LACOS - Ø 40
 CIMA INTERNA - Ø 40
 CIMA EXTERNA - Ø 40

COR
 FUNDO - BRANCO
 TUBA - VERDE-OLIVA
 SIMBOL - PRETO
 LETRAS - PRETO
 VERSO - PRETO

CARACTERÍSTICAS
 TUBA CIRCULAR - Ø=Ø 100
 LACOS DIAGONAL - Ø 07m

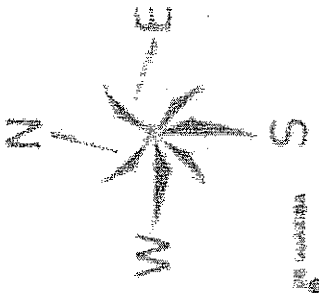

PREFEITURA MUNICIPAL DE GUARUBA
APPROVO
 JOÃO FRANCISCO LIMA
 Eng. Responsável - CREA 101/0000000

PROPOSTA
 Apresentação, Prazos e Assinaturas
 Rua Barro Preto nº 100, CEP: 44.000-000, Vitória, ES

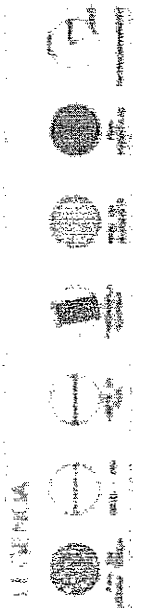

PROASA
 Engenharia, Projetos e Assessoria
 Rua Barro Preto nº 100, CEP: 44.000-000, Vitória, ES

DATA MARCOENTR
 SEM ESCALA
 PRANCO



CLIENTE
 PREFEITURA MUNICIPAL
 DE GUARUBA - CE
 PL. BIX. BUA BLOCO 03
 DISTRITO
 ÁGUA VERDE

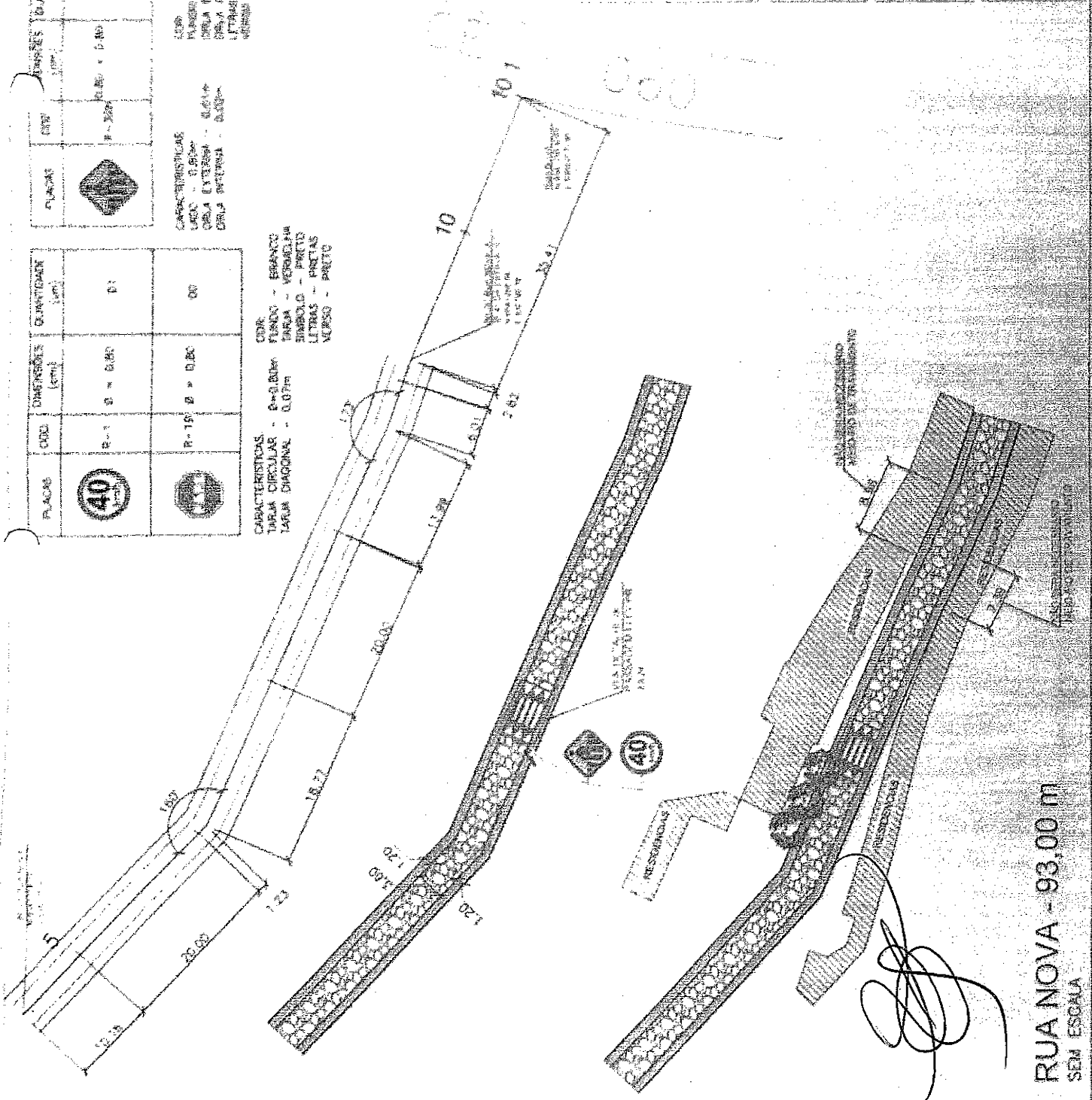

RUA NOVA - 93.00 m
 SEM ESCALA

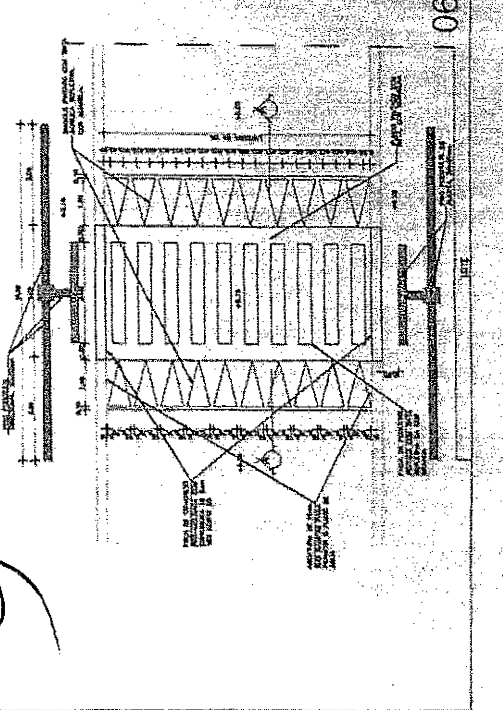
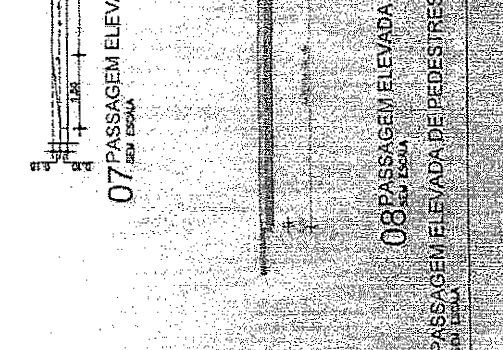
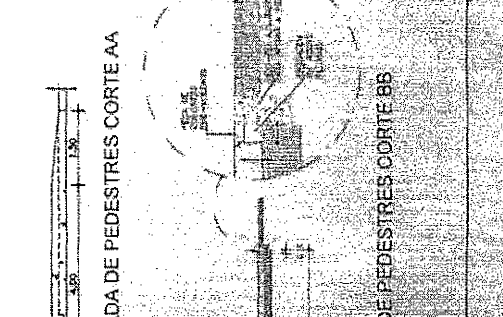
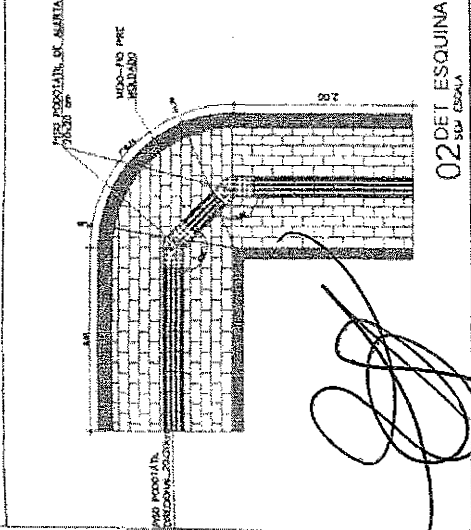
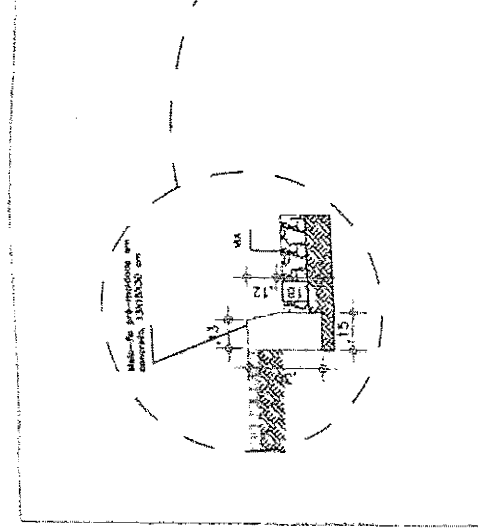
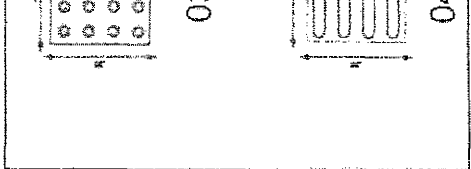
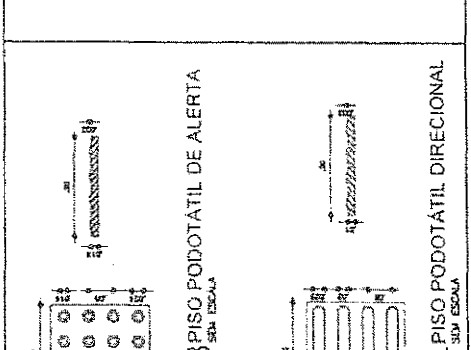
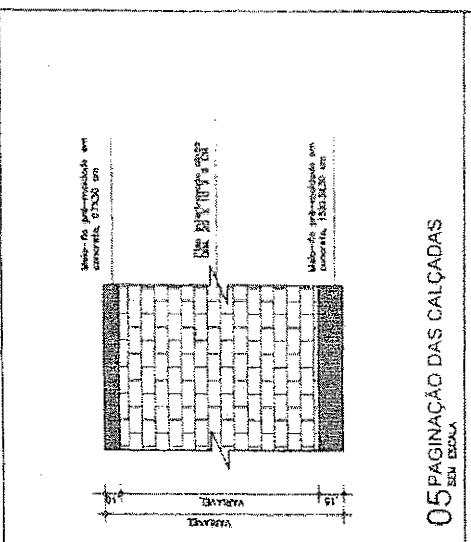
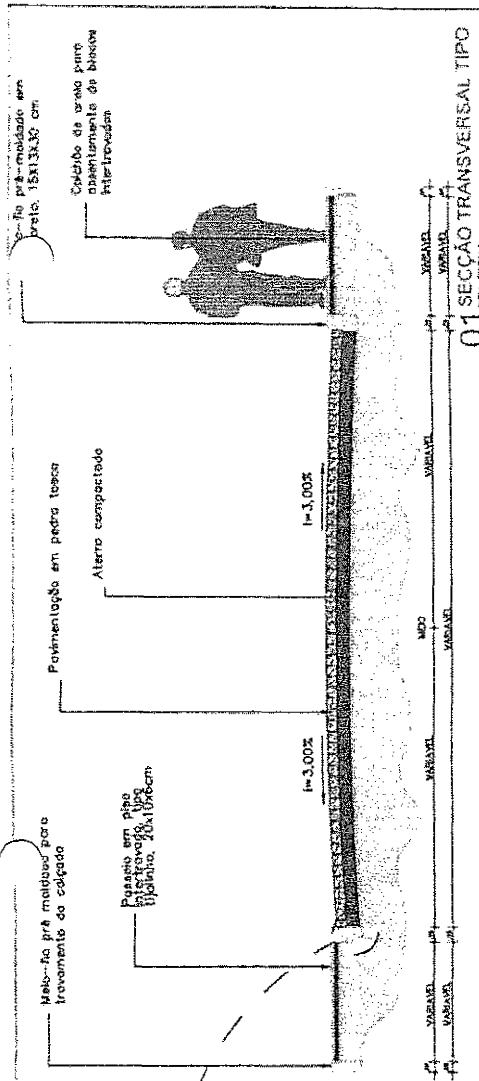

PREFEITURA MUNICIPAL DE GUAJUBA
APROVO
JOÃO FRANCISCO LIMA
Eng. Responsável - REA 8989-0

PROASA
Engenharia, Perícia e Avaliações
Rua Barbosa de Freitas, 1741, Abetoá, Fortaleza - CE

CLIENTE: PREFEITURA MUNICIPAL DE GUAJUBA - CE	DATA: DEZEMBRO/2018
DETALHES: BAIRRO: MATA FRESCA	SEM ESCALA PRANCHETA: 2/24 Assinatura: [Signature] Carimbo: [Stamp]

PLACA DE REGULAMENTAÇÃO DO LOGRADOURO

PLACA DE ADVERTÊNCIA

PLACA DE REGULAMENTAÇÃO

PLACA DE REGULAMENTAÇÃO

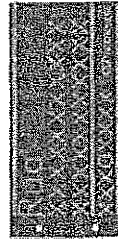
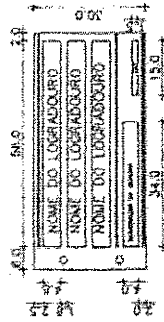
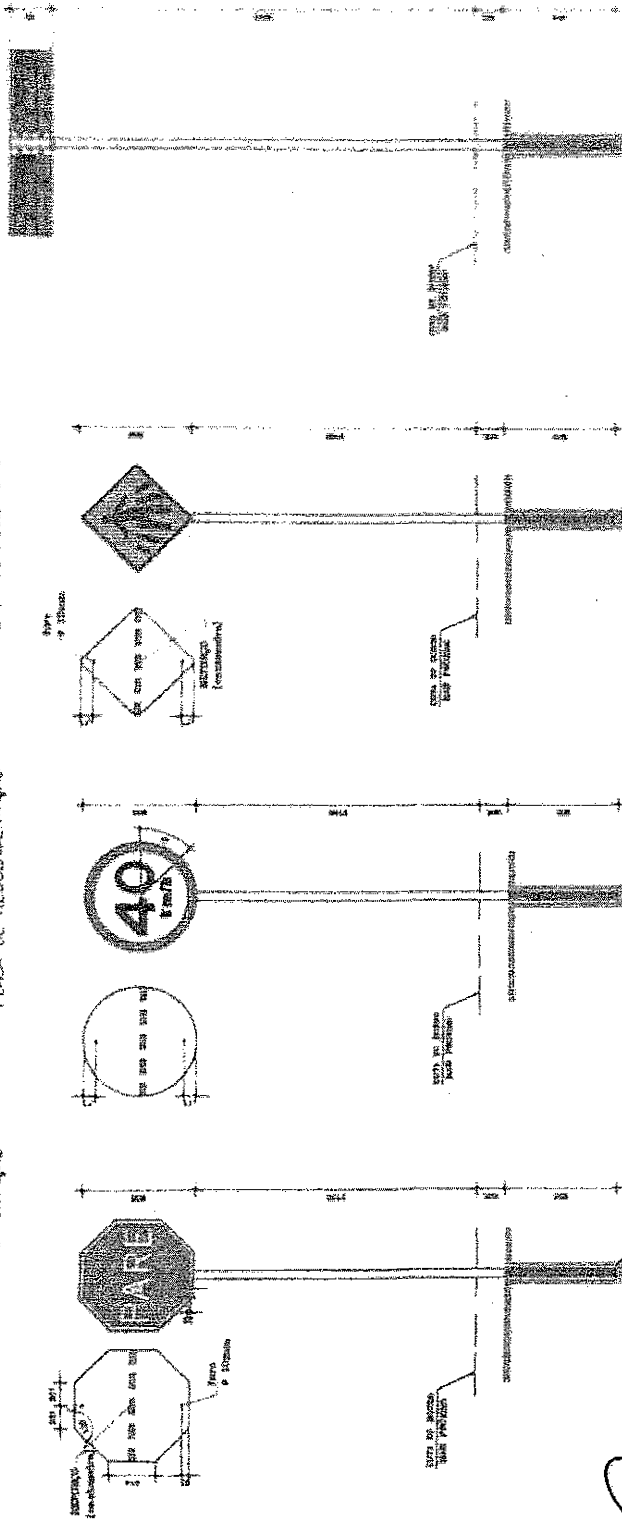

ESPECIFICAÇÕES TIPOGRÁFICAS:

FONTE : Helvética light

ALTURA:

- Tipo e nome(s): 4,8 cm
- Numeração: 4,0 cm
- CEP: 1,5 cm

MATERIAIS:

- PLACA:** Chapa de aço galvanizado com pintura eletrostática, com 0,95 cm de espessura, na cor azul mineral, ref: 540 - C
- POSTE:** tubo de ferro galvanizado, espessura 3,0mm, Ø 2"

ESTRUTURA DE FIXAÇÃO: Cabeçote de fixação das placas em estrutura de alumínio ou ferro fundido, galvanizado a fogo.

PREMIUNIA, S.A. DE RESPONSABILIDADE
APROVO
 JOÃO FRANCISCO DE OLIVEIRA
 Eng. Responsável - 1741-1000-0

PROASA

Engenharia, Projetos e Análises
 Rua Raimundo de Sá, 1741 - Alameda, Fortaleza - CE.

CLIENTE: PREFEITURA MUNICIPAL DE GUARUBA - CE
 DATA DE EMISSÃO: 18/12/2018
 SEM ESCALA

PRONOME: Comissão Central de Licitação



DETALHES: BAIRRO: MATA FRESCA